

Hänsch[®]///

NEUHEITEN 2024



DIE SIGNALGEBER

DEUTSCH



WIR FEIERN 40 JAHRE HÄNSCH!

SEIT 1984 STEHEN WIR FÜR
Innovation /// High-Tech /// Know-How /// Präzision

HAUSMESSE
25.09.24 & 26.09.24

TAG DER OFFENEN TÜR
29.09.24

Feiern Sie mit uns!



Hier finden Sie
alle News rund um
unser Jubiläum!

Anfragen

....senden Sie bitte an folgende E-Mail-Adresse: anfrage@fg-haensch.de

Bestellungen

....senden Sie bitte an folgende E-Mail-Adresse: bestellung@fg-haensch.de

Service

....senden Sie bitte an folgende E-Mail-Adresse: service@fg-haensch.de

RMA-Portal (für Rücksendungen oder Reparaturen)

....senden Sie bitte an folgende E-Mail-Adresse: rma@fg-haensch.de

Weiterführende Informationen

Einsatzgebiet „blau“



Einsatzgebiet „gelb“



Hänsch Signalconcept



Arbeitsscheinwerfer



Erweiterungen Sputnik Varianten	Seite	2-3
MOWACOM 2	Seite	4
MOWACOM SE	Seite	5
Funktionalitäten HBE 300S	Seite	6
Sprachwiedergabemöglichkeiten	Seite	7
CarTalker 2.0	Seite	8-9
Erweiterungen Dachbalkensystem	Seite	10-11
Zubehör Comet S Halter	Seite	12
Zulassung italienisches Sondersignal	Seite	13
Infrarot-Lösungen	Seite	14
Haben Sie schon gewusst?	Seite	15-19
Ansprechpartner	Seite	20

Erweiterungen Sputnik Varianten

Analoge-Ansteuerung	Sputnik Hybrid		Sputnik Flat	
	Horizontal	Vertikal	Horizontal	Vertikal
● ECE-R65	✓	✓	✓	✓
●● ECE-R65	✓	✓	✓	✓
● ECE-R65	✓	✓	✓	✓
●● ECE-R65	✓	—	NEU	NEU
● ECE-R65	✓	✓	NEU	NEU
● ECE-R65	✓	✓	—	—
○ Umfeldbeleuchtung	—	—	NEU	—
● Weiter Abstrahlwinkel (Motorrad Frontblitzer)	✓	—	—	—
○ WigWag (weißes Blitzlicht, intermittierendes Fernlicht)	✓	—	—	—
●● Blinker, Brems-/Schlusslicht - ECE-R148	—	—	NEU	—

ÜBERSICHT FUNKTIONEN

- Kombination verschiedener Farben möglich (s. Tabelle)
- Verschiedene Blitzmuster einstellbar
- Diverse fahrzeugspezifische Halter
- Vorprogrammierung auf Kundenwunsch möglich
- Funktionsanpassung von bis zu 4 Universalleitungen:
 - Funktionskontrolle
 - Aktivierungsleitung 1. Farbe (leistungsloses Schalten)
 - Aktivierungsleitung 2. Farbe (leistungsloses Schalten)
 - T/N Umschaltung



Sputnik Hybrid Black



Sputnik Hybrid



Sputnik Flat

Erweiterungen Sputnik Varianten

CiA447-Ansteuerung	Sputnik Hybrid		Sputnik Flat	
	Horizontal	Vertikal	Horizontal	Vertikal
●	✓	✓	✓	✓
● ●	✓	✓	✓	—

Ob Ihr Bedienteil diese Funktion unterstützt, muss gesondert geprüft werden.

VORTEILE CiA447-ANSTEUERUNG FÜR DEN ANWENDER:

- Einheitliche Verdrahtung im Fahrzeug möglich
- Verschiedene Fahrzeugkonzepte realisierbar
- Einsparung von Schaltausgängen
- Optional Y-Leitung für eine einfachere Verdrahtung erhältlich



Beispielvideo
Funktionen
Sputnik Flat BBS*

Sprechen Sie uns gerne an, wir werden für ihre Anwendung eine passende Lösung finden.

MOWACOM 2

UPDATE

- Wasserdichtigkeit nach IP67
- Sämtliche Anschlüsse befinden sich geschützt innerhalb des Koffers
- Multispannungsfähig (optional)
- Anordnung der einzelnen Komponenten innerhalb des Koffers
- Koffermaße: 600 x 400 x 278 mm
- Maximale Lautstärke ohne Rückkopplung



Abb. ähnlich



10 Jahre Garantie

Die MOWACOM SE verfügt über eine einfache Handhabung durch kompaktere Abmessungen. Bei direkter Sprachdurchsage über das Mikrofon ist bei maximaler Lautstärke ein Rückkopplungsschutz über die Instant-REC-Funktion gegeben. Durch die Sektorschaltung wird das Abschalten einzelner Lautsprecher für gerichtete Durchsagen ermöglicht.

PRODUKTEIGENSCHAFTEN

- Sämtliche Anschlüsse befinden sich geschützt innerhalb des Koffers
- Anschlüsse können bei Bedarf nach außen geführt werden
- Set bestehend aus:
 - Koffer mit integriertem Verstärker 744
 - HBE 300S
 - DigiREC
 - COMET S in blau
 - Abgesetzte Dacheinheit mit 4 DKL 804 (in robuster Tasche)



Abb. ähnlich



Abb. ähnlich

Funktionalitäten HBE 300S

PRODUKTEIGENSCHAFTEN

- Optimierte Gestaltung des LCD Statusdisplays:
 - 3-zeilige Display-Aufteilung
 - Neues Menüdesign
 - Verbesserte Symbole der Statusanzeige
- Erweiterte Funktionalitäten in Verbindung mit dem DigiREC und dem ASM 3
- Verschiedene Keypad-Funktionen



Sprachwiedergabemöglichkeit

DigiREC

- Set bestehend aus Steuergerät und HBE 300S mit integrierten Vorhörlautsprecher
- Umschaltung von 4 Audio-Quellen und 2 MIC- Eingängen
- REC-Play-Funktion mit 4 Aufnahmespeichern
- Wiedergabe von gespeicherten Sprachdurchsagen möglich
- MP3 Wiedergabemöglichkeiten:
 - SD-Karte
 - USB-Stick
 - Optional auch mit Klinkenstecker



Audioschaltmodul (ASM) 3

- Bis zu 4 schaltbare Audio-Quellen
- REC-Play-Funktion auf 1 Speicherplatz mit max. 10 Minuten Aufnahme
- Kompatibel mit allen gängigen Universalbedienteilen



CarTalker 2.0

Beim CarTalker handelt es sich um eine Wechselsprechanlage mit zwei oder auch drei Sprechstellen, die in jedes beliebige Fahrzeug installiert werden kann. Das System hat verschiedene Anwendungsbereiche wie z.B. bei Rettungsfahrzeugen, Sonderfahrzeugen und Mannschaftstransportwagen.

Mit einer optimierten Sprachqualität, einer einfachen Bedienung und einem schlichten Design des Systems, gewährleistet der CarTalker Komfort und höchste Sicherheit. Zudem sind durch eine Micro-USB-Schnittstelle am Steuergerät eine Parametrisierung des Systems möglich.

Anwendungsbeispiele Cartalker

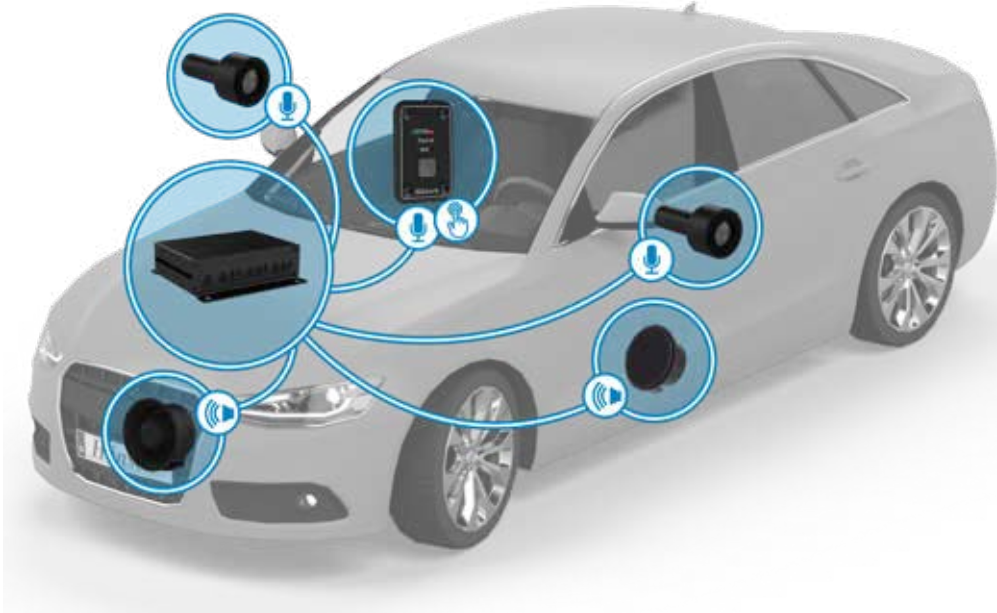

Kommunikation aus einem geschlossenen Fahrzeug (innen <> außen)

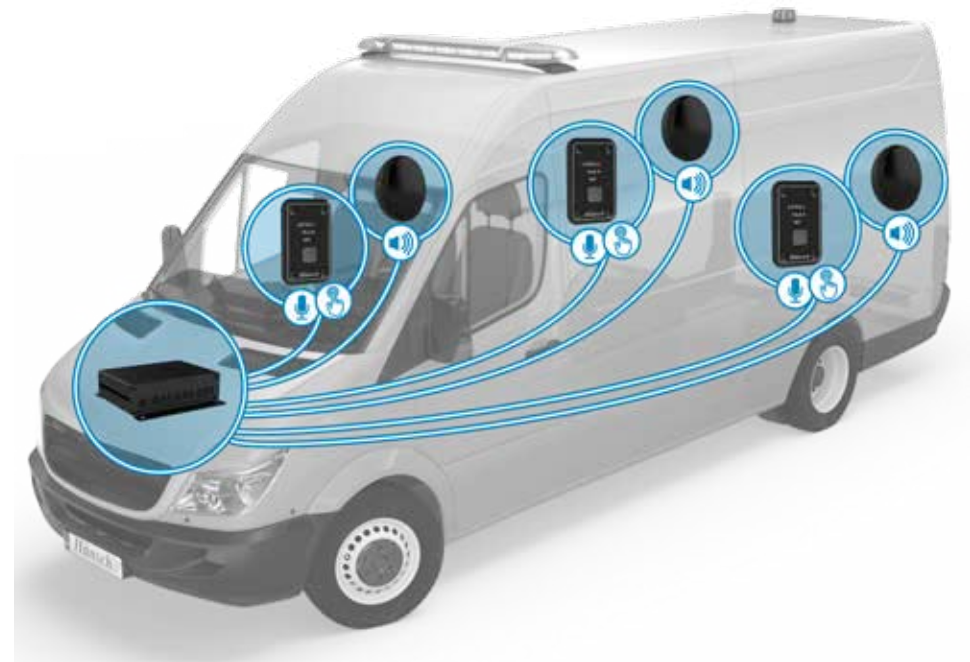

Kommunikation innerhalb eines Fahrzeuges in zwei getrennten Bereichen mit drei Sprechstellen

Mit folgenden Komponenten können Sie sich nach ihren Wünschen ein eigenes System für ihr Fahrzeug zusammenstellen:



Steuergerät

- Plug & Play über Microfit-Stecker
- Lautstärkevoreinstellung am Gerät



DKL 604

- Zur Kommunikation nach außen
- Verbau im Kühlergrill



Ein-Tasten-Einbaubedienteil

- Integriertes Mikrofon
- Integrierte Status-LEDs
- Verschraubungspunkte auf der Blende



Innenlautsprecher

- Zur Kommunikation innerhalb des Fahrzeugs
- Verschiedene Verbauvarianten



Handbedienteil

- Integriertes Mikrofon und Lautsprecher
- Erweiterbar um Status-LEDs
- Halterung im Lieferumfang enthalten



Spiegelmikrofon

- Optional mit Y-Leitung erhältlich
- Für den Verbau innen, als auch außen

Erweiterungen Dachbalkensystem

ZWEIFARBIGES DISPLAY IM DBS 4000

PRODUKTEIGENSCHAFTEN

- Display integriert im DBS 4000
- Unterschiedliche Abstrahlwinkel und Farben der LEDs möglich:
 - Rote LEDs: enger Abstrahlwinkel
 - Gelbe LEDs: breiter Abstrahlwinkel

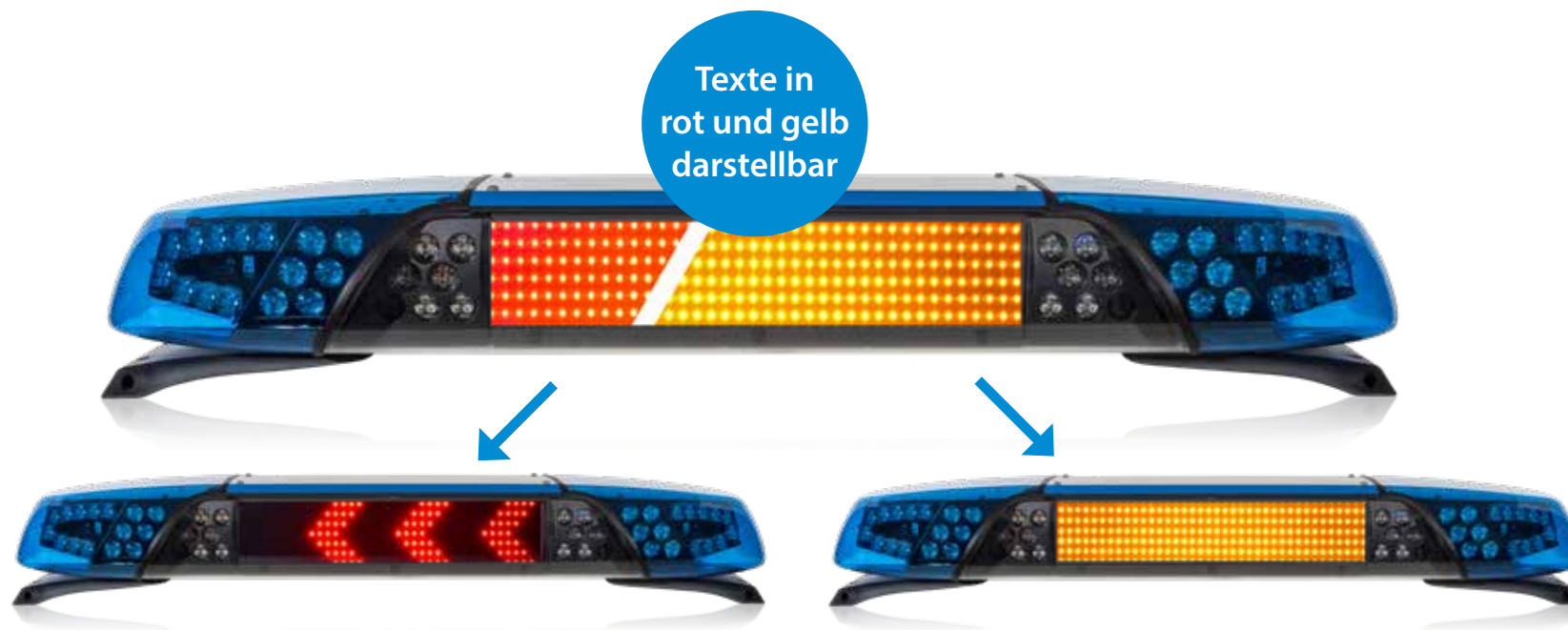

RUNDUMDREHLICHT DBS 5000 UND DBS 850

Sie wünschen sich eine maximale Warnwirkung durch ein auffälliges (Strobo-) Blitzmuster oder ein ruhigeres Rundumdrehlicht? Entscheiden Sie selbst! Die Voreinstellung im Bedienteil ermöglicht die Auswahl für Tag- und/oder Nachtpegel*.

- Das Rundumdrehlicht ist bei DBS 5000 und DBS 850 verfügbar



DBS 850



Beispielvideo
Rundumdrehlicht
DBS 850**



DBS 5000



Beispielvideo
Rundumdrehlicht
DBS 5000**

***Ob Ihr Bedienteil diese Funktion unterstützt, muss gesondert geprüft werden.**

****Wenn keine Dropbox-App installiert ist, bitte „Oder weiter zur Website“ auswählen!**

Zubehör COMET S Halter

Für eine schnelle und wasserdichte Montage unserer COMET S bieten wir Ihnen für ausgewählte Volumenfahrzeuge ein spezielles Montage-Set an.

- Set bestehend aus einem speziell gefrästen Kunststoff-Halter sowie einer Dach-Durchführungstülle für die Anschlussleitung
- Aktuell verfügbar für VW T6/T6.1 (nur kurzer Radstand) und MB Vito (W447, nur kurzer Radstand mit kurzem Überhang)
- Varianten für Position hinten links und hinten mittig verfügbar



Zulassung italienisches Sondersignal

INTERNATIONALES SONDERSIGNAL

Neue „Per4mance“ für Italien: Die Tonfolgeanlagen 724 und 744 sind jetzt auch für den Einsatz auf Italiens Straßen zugelassen und vorgesehene Produkte haben die vom Ministero delle infrastrutture e dei trasporti geforderte Zertifizierung erhalten.



Infrarot-Lösungen

Bei Dunkelheit sind dabei die Kräfte im verdeckten Einsatz aus der Luft heraus schlecht zu lokalisieren. Mit den integrierten Infrarotlösungen, die gesondert aktiviert werden können, werden die Fahrzeuge für die Unterstützung aus der Luft sichtbar.

Folgende Produkte bieten die Option IR

- DBS 850
- DBS 5000
- DBS 4000
- COMET LED
- MOVIA-SL LED



Haben Sie schon gewusst?



ASG BIG

- Für den Verbau im Fahrzeuginneren
- Möglichkeiten der Text-Darstellung in rot, gelb oder rot/gelb
- Multispannung
- Universelle Anbindungsmöglichkeiten im Fahrzeug

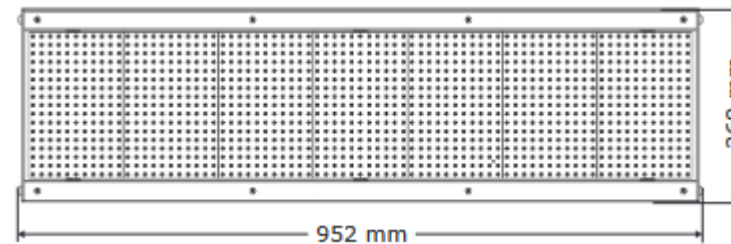

Typische Anwendungsbeispiele für das **ASG BIG** sind größere Distanzen zwischen Sonderfahrzeug und nachfolgenden Fahrzeugen auf Autobahnen z.B. bei extrem widrige Wetterbedingungen oder das Informieren der Fahrzeuge auf mehreren Fahrspuren vom Seitenstreifen aus.

Haben Sie schon gewusst?

INDIVIDUELLE ANSAGEN

Wünschen Sie sich eine individuelle Ansage in bester Audioqualität?

Gerne erstellen wir Ihnen Individualtexte. Schicken Sie uns Ihren geschriebenen Text, wir liefern Ihnen die Audio-Datei, die Sie z.B. per USB-Stick auf DigiREC bzw. MOWACOM übertragen können.

Vorteile von TTS*-Texten

- Vorgegebene Stimmen, gleichbleibende hohe Audioqualität, abgestimmt auf die Anlage
- Hohe Flexibilität in der Textformulierung, schneller Service
- Sie formulieren die Texte und schicken uns diese per E-Mail zu
= Wir erstellen die Audio-Dateien und stellen Ihnen diese zur Verfügung



Beispiel TTS*

Wenn keine Dropbox-App installiert ist, bitte „Oder weiter zur Website“ auswählen!



TTS Formular

*TTS - TextToSpeech: Plattform, über die geschriebener Text in eine Audio-Datei umgewandelt wird

Haben Sie schon gewusst?

BE 312

Unser BE 312 können Sie sowohl mit einer Bedienteil-Blende als auch mit einem Cup in Ihrem Fahrzeug verbauen!

Es gibt verschiedene Möglichkeiten zum Verbau des BE 312 im Fahrzeug:

- Verbau als Cupholder
beispielsweise in der Mittelkonsole/Getränkhalter
- Verbau mit einer Blende
beispielsweise im Armaturenbrett

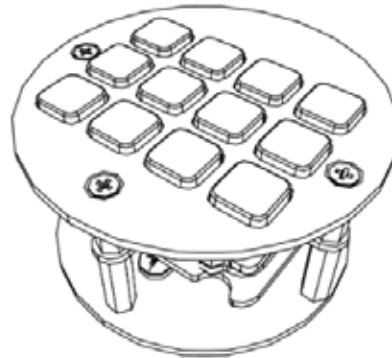

Haben Sie schon gewusst?

Hänsch Signalconcept bietet komplette, kundenindividuelle Lösungen im Bereich der Systemverkabelung an. Von der Entwicklung und Konstruktion, über die Fertigung bis hin zur Lieferung unterstützen wir unsere Kunden bei der Integration der spezifischen Leitungssätze für ihre elektronischen Komponenten. Die Kabelbäume werden nach Vorgabe als anschlussfertige Segmente konzipiert. Vorrangig im Bereich des Sonderfahrzeugbaus blicken wir auf eine langjährige Erfahrung zurück. Projekte werden durch uns zielgerichtet und professionell umgesetzt. Dies geschieht immer in enger Zusammenarbeit mit dem Kunden.

Unser Team unterstützt Sie von der Analyse bis zur Integration ins Fahrzeug.

- **Wir** entwickeln individuelle Leitungssätze nach Wunsch.
- **Wir** übernehmen die Projektaufnahme und technische Entwicklung:
 - anhand von Kundenzeichnungen
 - anhand von Musterkabeln
 - in enger Zusammenarbeit direkt am Fahrzeug
- **Wir** erstellen Schalt- und Kabelpläne, die Ihnen zur Verfügung gestellt werden können.
- **Wir** stimmen uns zum Aufbau, Verschaltung und Materialien mit Ihren Technikern ab.
- **Wir** liefern Prototypen / Erstmuster.
- **Wir** optimieren bis zur Serienreife.
- **Wir** liefern ab 10 St. / Jahr.
- **Wir** übernehmen die Überwachung und Taktung der Lieferungen.
- **Wir** fertigen kostenoptimiert durch zertifizierte industrielle Produktion.
- **Wir** erfüllen hohe QS Anforderungen und gleichbleibend hohe Qualität durch automatisierte Verarbeitung von Kontakten und Leitungen.

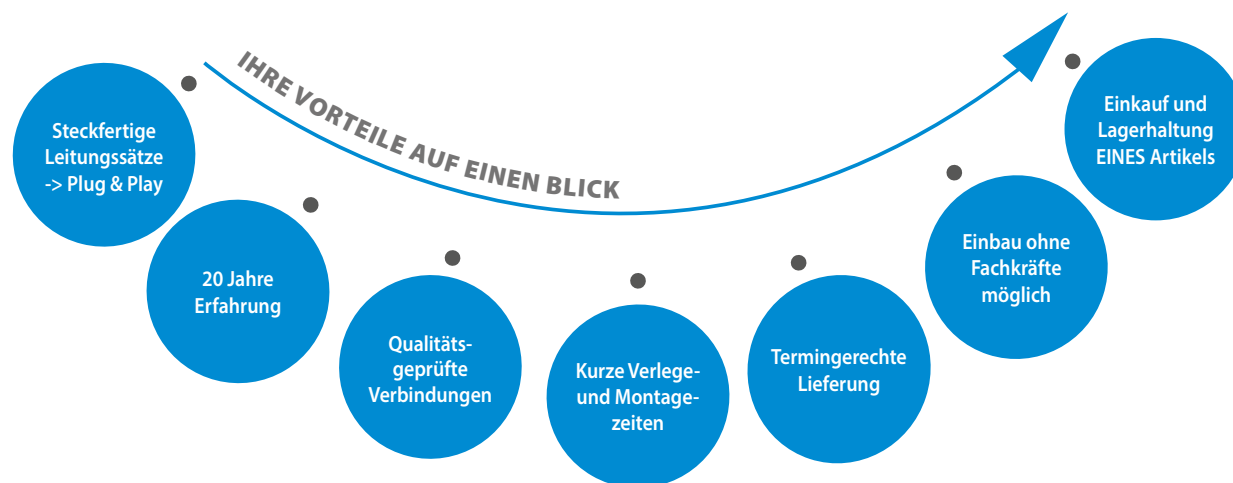

www.fg-haensch.de/kabelkonfektion

Hänsch®///

Haben Sie schon gewusst?

TFA 7X4 - AIRHORN

Hierbei handelt es sich um die einzige in Deutschland zugelassene Sondersignalanlage für Airhorn. Der tiefe, durchdringende Airhorn-Ton ergänzt ideal die Tonfolge und sorgt für zusätzliche Aufmerksamkeit der Verkehrsteilnehmer im Einsatz.



Hörbeispiel
des Airhorn-Signals*

LADEKONTROLLE

Die Ladekontrollleuchte ist eine Funktion des Balkens, die mit grünen und/oder roten LEDs verschiedene Ladezustände des Fahrzeuges anzeigen kann. Aktuell ist diese Zusatzfunktion für den DBS 5000 verfügbar.



DBS 5000

*Wenn keine Dropbox-App installiert ist, bitte „Oder weiter zur Website“ auswählen!

Unser Außendienst - Ihr Partner vor Ort



Hergen Raschen
Gebietsleiter Nord
Tel.: +49 (0) 152 088 985 71



Dennis Strauch
Gebietsleiter Mitte
Tel.: +49 (0) 162 281 1856



Josef Tillmanns
Gebietsleiter West
Tel.: +49 (0) 170 523 1370



Kevin Gress
Gebietsleiter Rheinland-Pfalz/ Saarland
Tel.: +49 (0) 152 097 483 52



Georg Schultes
Gebietsleiter Baden-Württemberg
Tel.: +49 (0) 152 291 673 84



Dirk Dumann
Gebietsleiter Nord-Ost
Tel.: +49 (0) 172 531 7154



André Fasold
Gebietsleiter Thüringen/ Sachsen
Tel.: +49 (0) 172 361 3342



Martina Voß
Gebietsleiterin Bayern
Tel.: +49 (0) 152 088 985 70

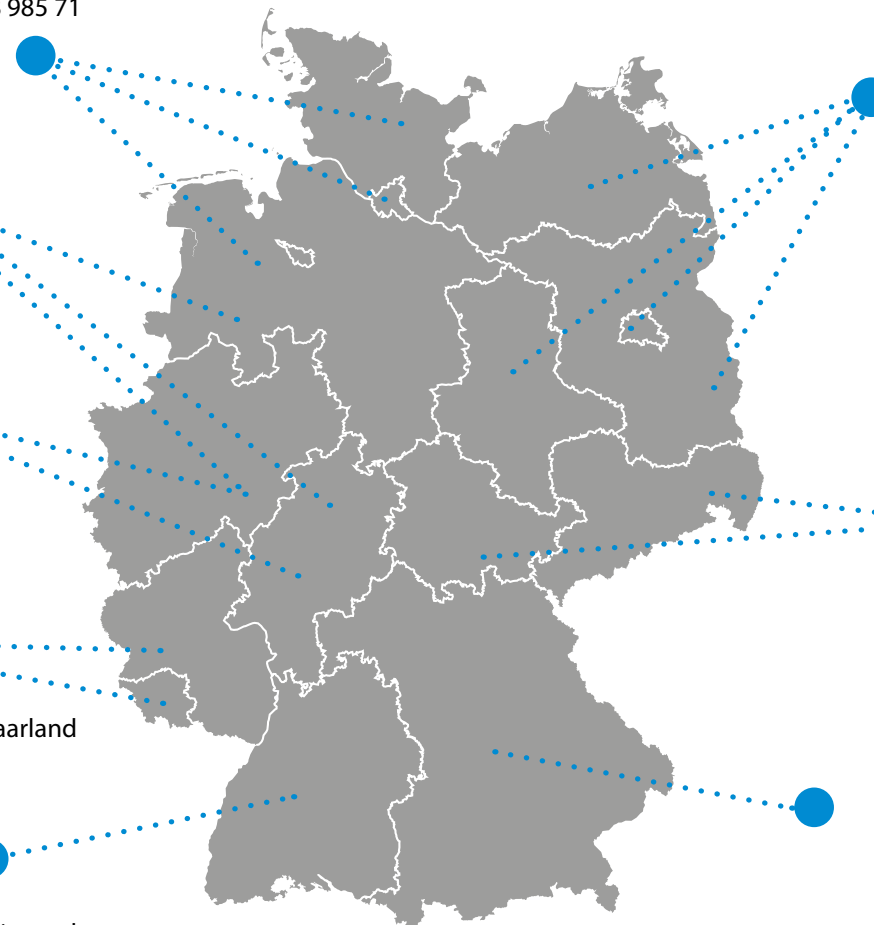

WWW.FG-HAENSCH.DE



NEUHEITEN 2024
Änderungen vorbehalten
Ausgabe: April 2024

Hänsch®//

Schützenstraße 21
49770 Herzlake
05962/ 9360-0
info@fg-haensch.de